



# Triplow W

99NC Top



## Trinco eléctrico NC Top – Fácil Instalação



### Especificações

<b>Alimentação</b>	10-24V AC/DC
<b>Ajustável</b>	Até 6mm
<b>Tipo de Abertura</b>	NC Fail-Secure
<b>Força de resistência</b>	330 Kg
<b>Dimensões</b>	66 (C) x 16 (L) x 25.5 (A) mm
<b>Certificação</b>	EN 14846

### Dimensões

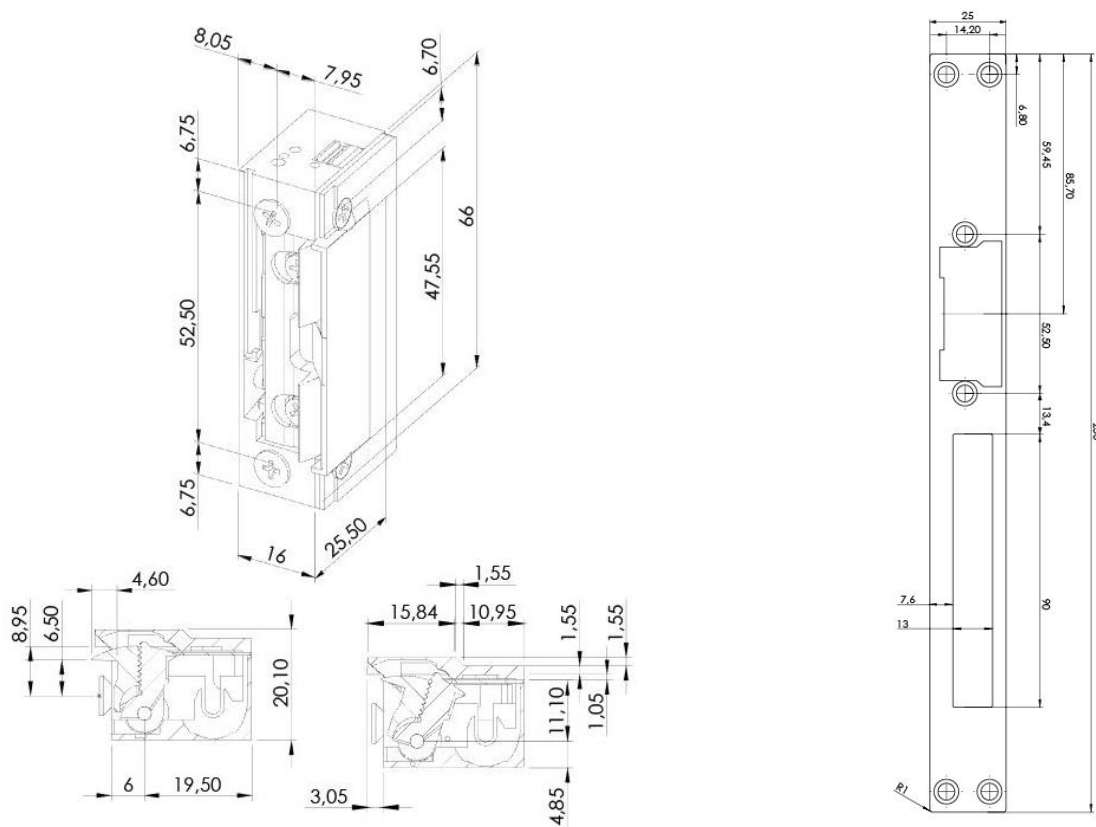



# Triplow W

99NC Top

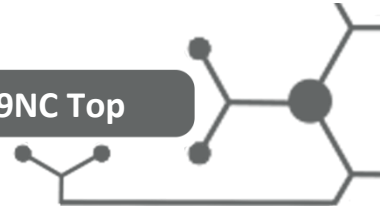

## Instalação



Instalação Trinco convencional



Instalação Trinco 99 NC TOP

## Esquema de Ligações

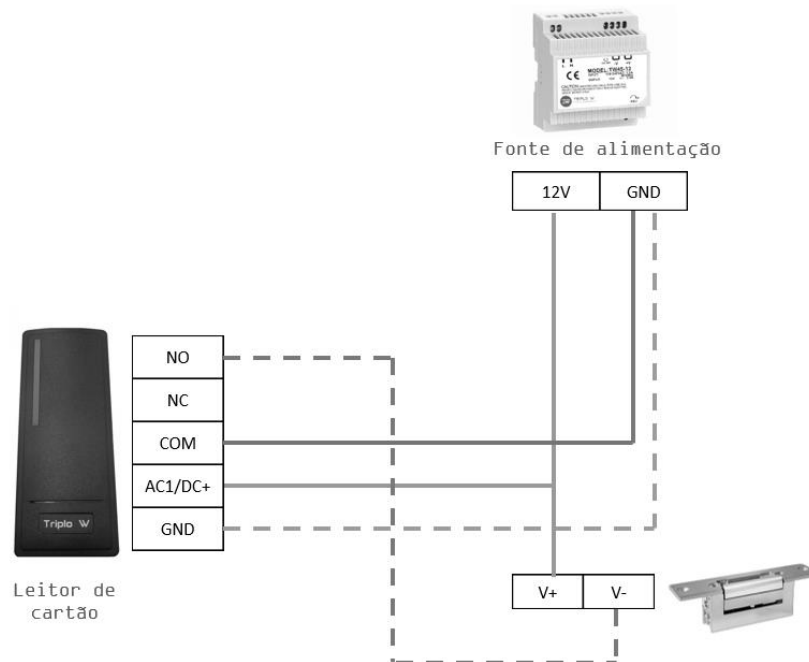



# Triplo W



## Garantia

Todos os produtos comercializados pela Triplo W, Lda., possuem garantia de dois anos contra defeitos de fabrico. Todos os equipamentos vendidos são, em caso de avaria, verificados nas nossas instalações e no caso de não serem reparáveis, são substituídos por outros novos, ao abrigo da garantia respectiva.

Para mais informações consulte as nossas condições de venda em:

<http://www.triplow.pt/loja/termos-e-condicoes>