

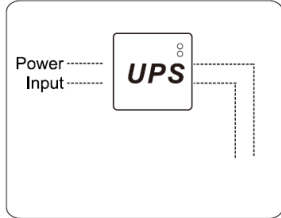

Triplo W



Puxador Electromagnético



O electroíman é FAIL-SAFE. Aconselha-se a utilização de uma fonte de alimentação com uma bateria de reserva, para que no caso de falhar a luz, a porta não fique aberta;

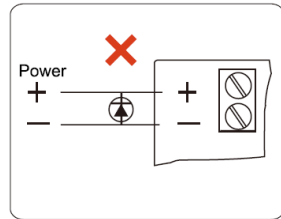

Não instale um díodo em paralelo com qualquer fechadura magnética, pois causará um atraso na abertura da porta.

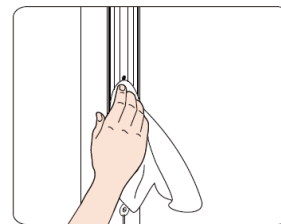

Aconselha-se a lubrificação regular do electroíman para evitar a ferrugem.



Voltagem de trabalho	12/24VDC
Temperatura de trabalho(°C)	-10° ~ 55°C
Amperagem	3A/12VDC
Estado da porta	0.2A/12VDC
Força da porta	272KG
Material	Alumínio anodizado

Problemas

Causas

Solução

A porta não bloqueia

Sem energia

Garanta que as ligações estão bem feitas;
Confirme se a fonte de alimentação está ligada e operacional;
Confirme se o interruptor de bloqueio está devidamente ligado;

Porta com pouca força

Fraco contacto entre o electroíman e a contra-placa;
Baixa voltagem ou definições da voltagem incorreta;

Certifique-se que a superfície da contra-placa está em bom estado;
Confirme a necessidade de colocar uma anilha de borrada atrás da contra-placa;
Certifique-se que as superfícies estão limpas e lubrificadas;

O sensor de fecho de porta não funciona

Um díodo secundário pode estar erradamente a atravessar o electroíman;
Desalinhamento entre o electroíman e a contra-placa;

Verifique as definições de volume na fonte de energia e no electroíman;
Remova qualquer díodo instalado no íman. (O íman é equipado com um varistor de óxido de metal);



Instruções de instalação:

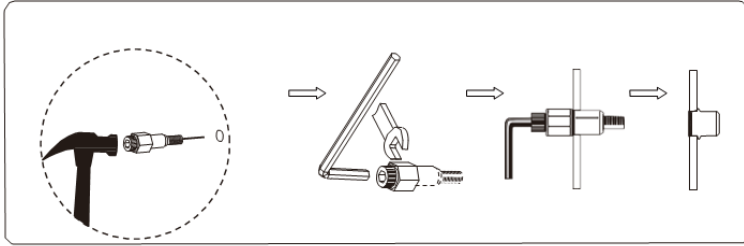

Faça furos de até 9.4mm
 Insira as porcas para fixar os parafusos.
 Use uma chave Allen para apertar ligeiramente as porcas
 Aperte as porcas até ficarem bem fixas no caixilho.

- Feche a porta e garanta que a porta e o caixilho estão nivelados, caso contrário, deverá corrigir as alturas;
 - Cole o escantilhão na posição desejada e garanta que o espaço entre a porta e o caixilho estão de acordo com as instruções;
 - Faça agora as furações;
 - Fixe as porcas;
 - Instale o electroíman e os cabos de ligação;
 - Fixe a contra-placa, ligue o electroíman.
 - Teste agora a força que a porta faz ao abrir/fechar.
- Coloque, se necessário as anilhas de borracha para ajustar o espaço entre a contra-placa e o electroíman.

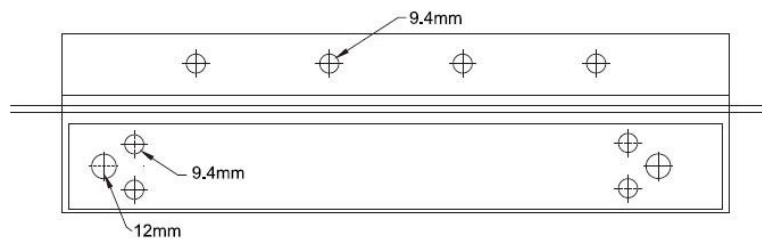
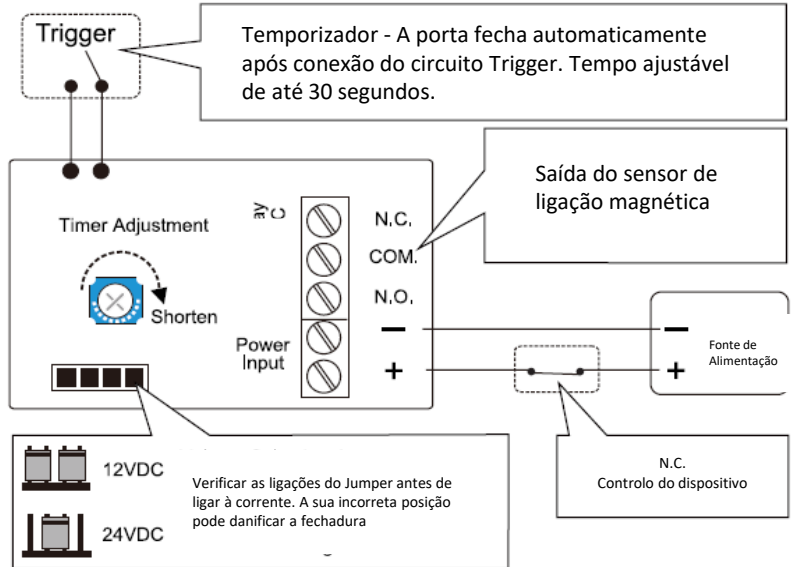

Nota: A contra placa deve estar alinhada com o íman e com o botão LED. Se não estiver, remova a anilha indicada na imagem.

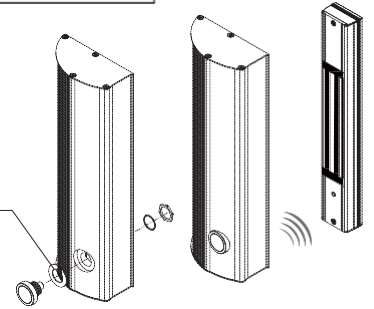

Contra-Placa

Parafuso

Anilha de borracha

Cobertura superior

Puxador

Parafuso

Capa

Cobertura Inferior

Electroíman

Porcas

Door Status

Ferramentas

Porcas

