



## FICHA TÉCNICA

### Terminal de leitura de cartão de hotel



MF READER

- Modelo: MF READER
- Alimentação controlador: 12V DC
- Corrente: <100mA
- Temperatura: -20°C - 70°C
- Tipo de Cartão: Mifare 13,56 MHz
- Compatível com software de hotel
- Dimensões: 156 x 75 x 22 mm
- Peso: 500g

#### Dimensões



Unidades: mm

#### Ligações

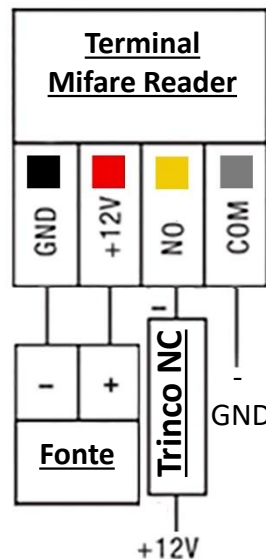

**NOTA**  
As cores dos fios amarelo e cinzento podem ser alteradas sem aviso prévio.

**Trinco NC**  
Normalmente fechado (sem tensão, fechado)





# Triplow W

MF READER



## Instalação

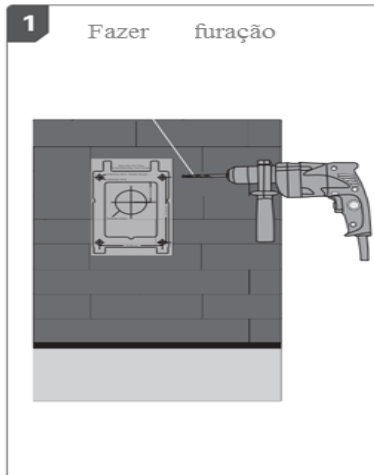

## Garantia

Todos os produtos comercializados pela Triplow W, Lda. possuem garantia de dois anos contra defeitos de fabrico.

Todos os equipamentos vendidos são, em caso de avaria, verificados nas nossas instalações e no caso de não serem reparáveis, são substituídos por outros novos, ao abrigo da garantia respectiva.

Para mais informações consulte as nossas condições de venda em:

<http://www.triplow.pt/loja/termos-e-condicoes>

