

DISPOSITIVO ANTI PÂNICO

INSTRUÇÕES PARA PORTA DUPLA

1. Nome das peças:

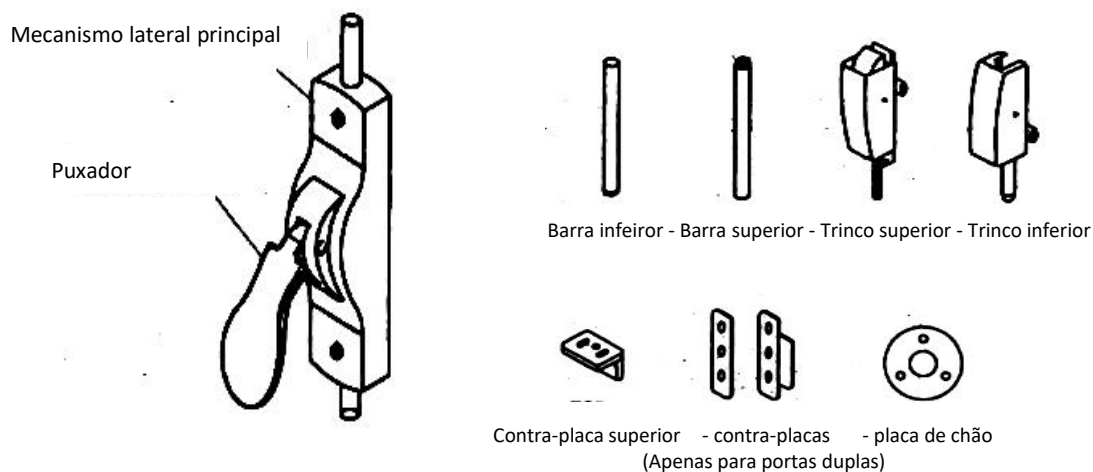

2. Tipo de instalação:

Verificar se o dispositivo de saída é o apropriado para a sua porta. Desde dentro da casa e de frente a porta:

I. A abertura da porta é para a esquerda se as dobradiças da porta foram instaladas no lado esquerda.

II. A abertura da porta é para a direita se as dobradiças foram instaladas no lado direito.

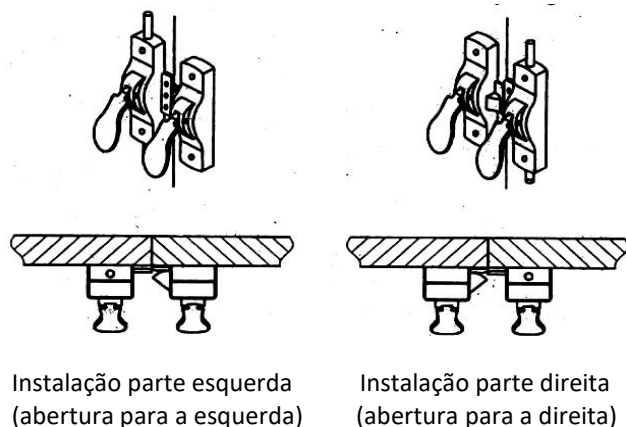

3. Instalação:

I. Marcar o centro do lado de dentro da porta com duas linhas, uma linha horizontal de 1079 mm desde o chão e outra linha central vertical de 70 mm desde a moldura da porta.

II. Colocar o mecanismo principal entre as duas linhas. Marcar a porta como indicado no mecanismo principal. Fazer os buracos de acordo com os diâmetros marcados.

III. Instalar os mecanismos laterais:

- Alinhar os buracos dos parafusos do mecanismo principal com os buracos na porta e logo parafusar.

- Instalar a barra de empurre no mecanismo principal.

IV. Instalação das placas:

- Alinhar os buracos dos parafusos da placa e a sua borracha com os buracos na porta, logo parafusar (para portas de uma folha não instalar a placa de chão).

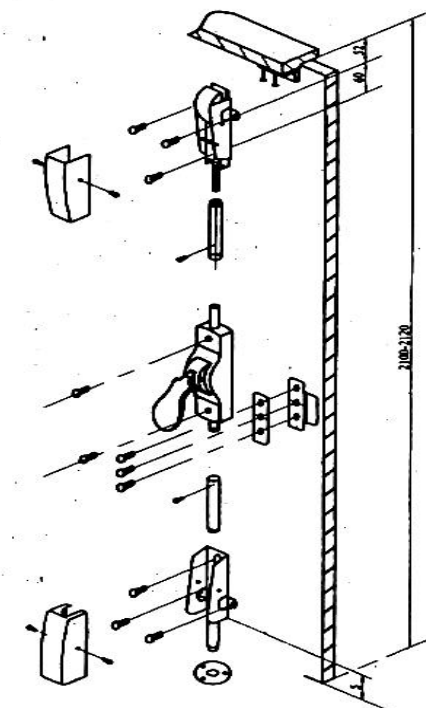

Precaução:

1. A borracha da placa tem de ser instalada sobre a placa.
2. Garantir que a distância desde a moldura da porta até o centro do buraco da placa seja de 7mm.

V. Instalação do trinco superior:

- Alinhar a parte central do trinco com a linha vertical central do dispositivo, como mostrado, e marcar a moldura da porta como indicado.
- Ajustar os parafusos para que o trinco fique bem instalado.

VI. Instalação do trinco inferior:

- Alinhar a parte central do trinco de cima com a linha central do dispositivo e marcar a porta como mostrado.

Precaução:

Garantir que a distância desde a moldura da porta até o buraco central seja de 52 mm.

- Ajustar os parafusos para a instalação da tampa do trinco superior.