

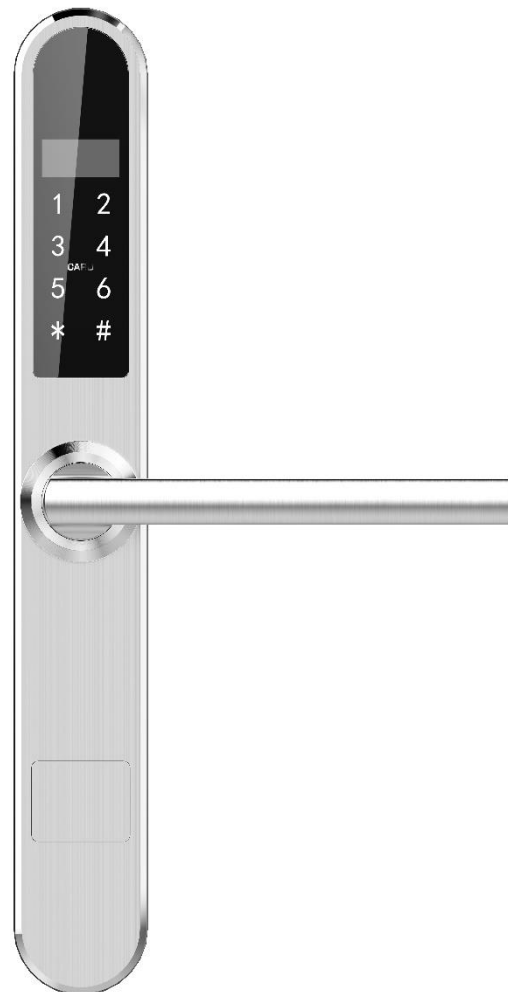

Triplow



Cerradura Electrónica Autónoma (Código, Tarjeta MF y Huella Digital)



ATENCIÓN:

1. Guardar las llaves mecánicas en un lugar seguro y diferente al lugar de instalación de la cerradura para que en caso de emergencia/avería se pueda abrir la puerta mecánicamente.
2. Poner atención al nivel de batería para poder reemplazar las pilas oportunamente.
3. Leer el manual con cuidado antes de hacer la instalación y guardarlo para su uso futuro.





Triplow W

TW-30A



Dimensiones

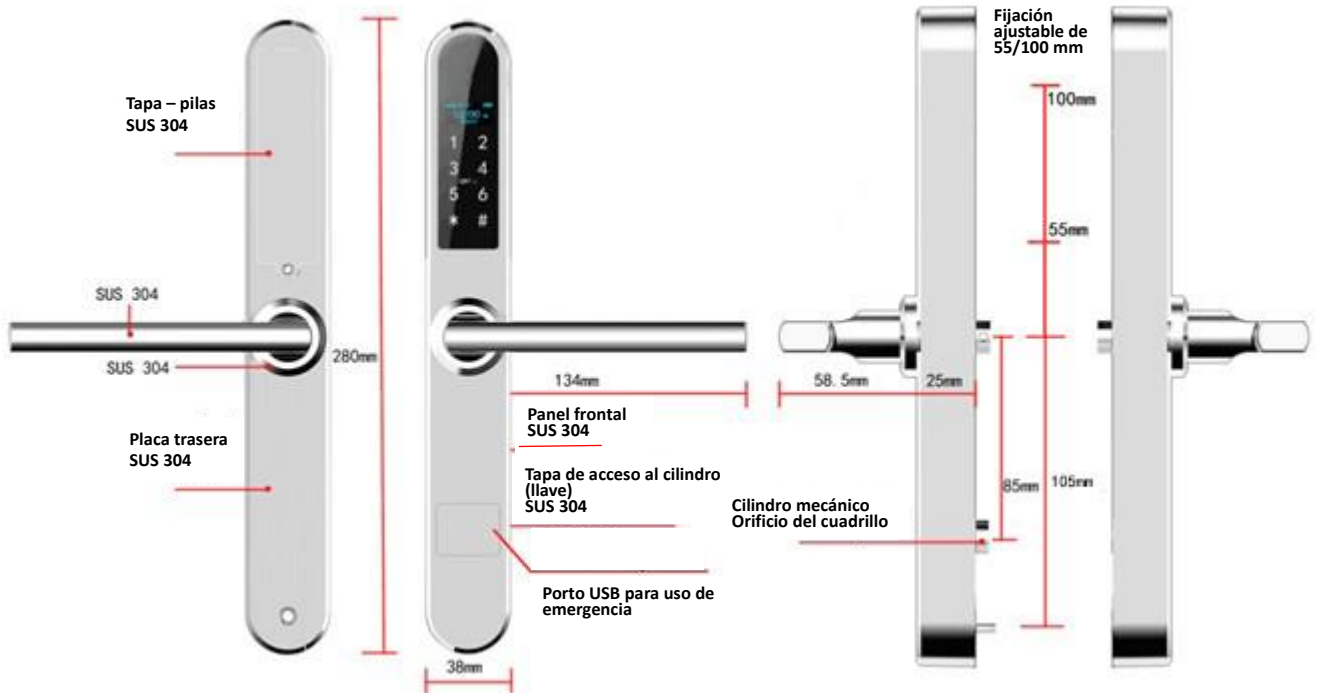

Tipos de Caja/Cerradura Mecánica

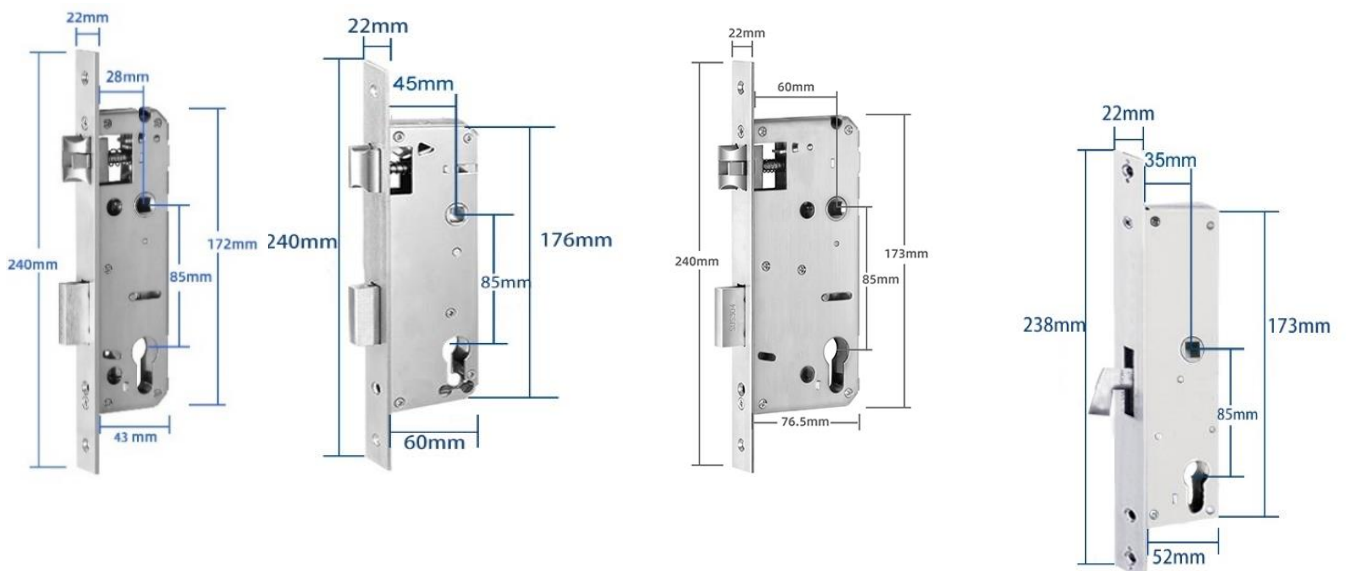

28*85

45*85

60*85 (de alta seguridad)

35*85 (de gancho)

Puertas de Aluminio /PVC

Puertas de Madera/Metal

Puertas de Madera/Metal

Puertas Correderas





Instalación

Diagrama de Instalación

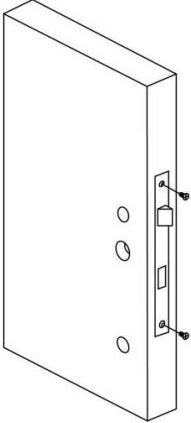
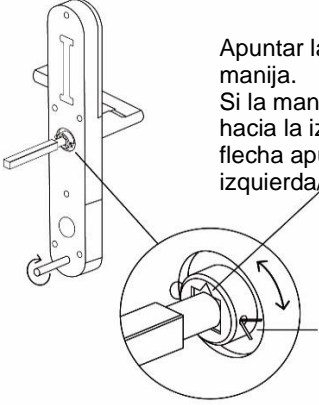
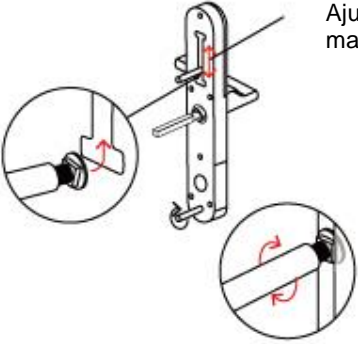
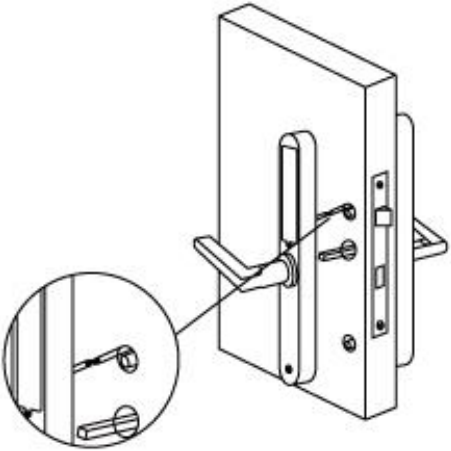
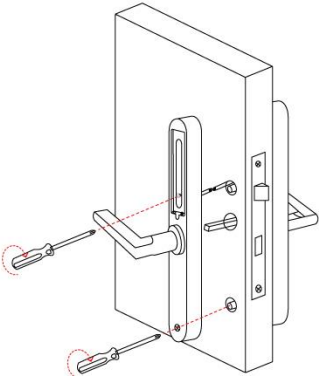
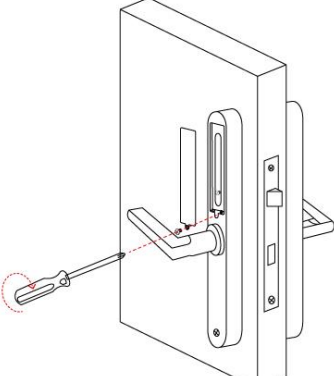
<p>1 – Instalación de la Caja</p> 	<p>2 – Cuadrillo</p>  <p>Apuntar la flecha hacia el lado de la manija. Si la manija se encuentra mirando hacia la izquierda/derecha, girar la flecha apuntando hacia la izquierda/derecha.</p> <p>Insertar el pasador dividido para fijar el cuadrillo.</p>
<p>3 – Preparación de la placa trasera</p>  <p>Ajustar los dos manguitos roscados</p>	<p>4 – Conexión de los cables</p> 
<p>5- Fijación de la cerradura</p> 	<p>6 – Instalación de las pilas</p> 





Girar la manija

ATENCIÓN:

En el orificio de encaje del cuadrillo hay una flecha, la cual tiene que estar mirando hacia el lado de la manija para el buen funcionamiento de la cerradura, de lo contrario, la cerradura no va a abrir electrónicamente.

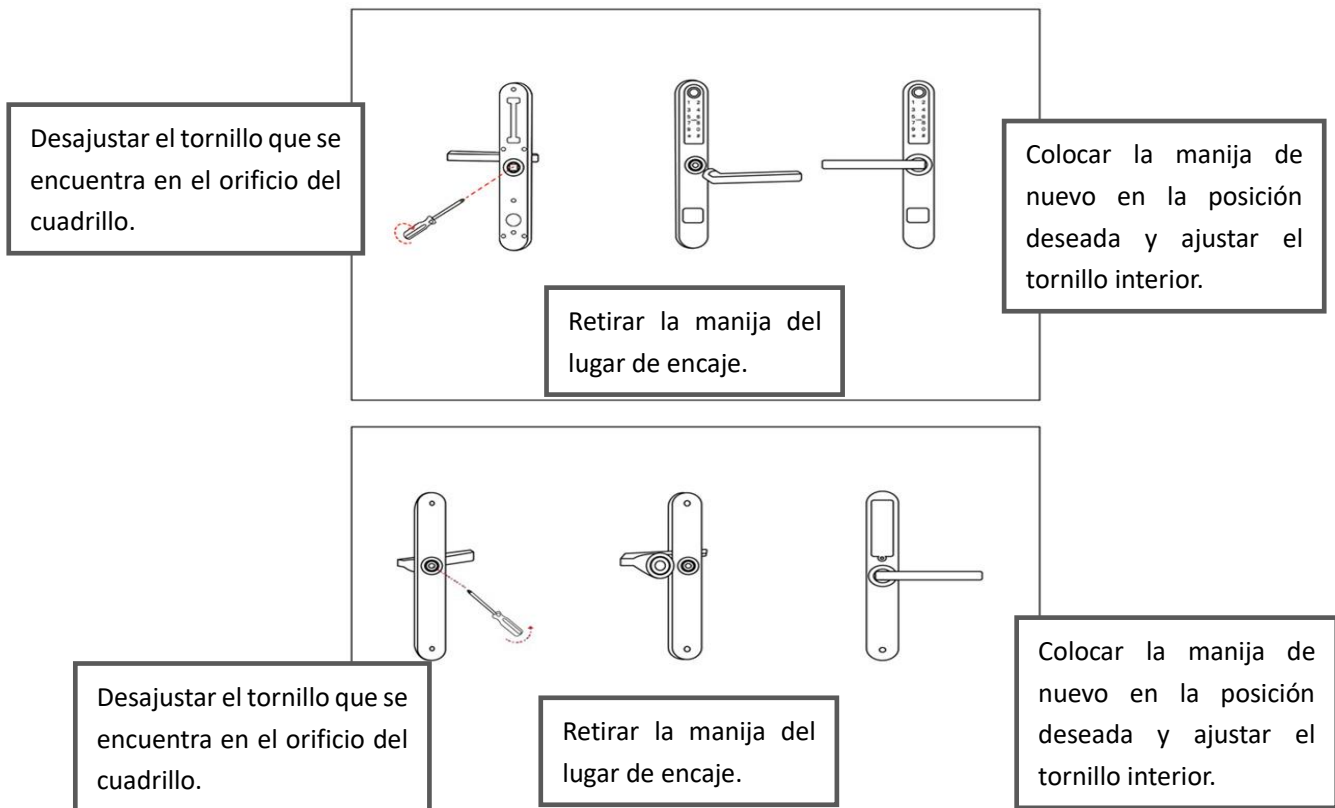



Especificaciones

Modelo	TW30A
Materiales	SS304
Tamaño de la placa frontal	280*38*25mm
Tamaño de la placa trasera	280*38*25mm
Peso	2.5KG
Tipos de apertura	Código Tarjeta de proximidad Llave mecánica
Color	Plata (Inox.)
Tipos de puerta	Puerta de aluminio/PVC Puerta de madera/metal Puertas correderas /batientes
Tensión/Baterías	Pilas 6V/4x AAA
Grosor de la puerta	30-80mm
Capacidad de almacenamiento	500 Códigos 500 Tarjetas
Temperatura de funcionamiento	-30°C-60°C
Humedad de funcionamiento	20%-90%
Alarma de tensión baja	Menor a 4.5V



Instrucciones de programación

Funciones del teclado

Tecla	Función
2	↑ ARRIBA
6	↓ ABAJO
3	← IZQUIERDA
4	→ DERECHA
*	SALIR PRESIONAR DURANTE 3S PARA ACCEDER AL MENÚ
#	OK

Configuración

Inicialización del sistema – Método 1

Inicialización de la cerradura:

Abrir el compartimento de las pilas en el panel trasero/interior y presionar el botón de RESETEO durante 5 segundos.

(El botón de RESETEO está marcado en un círculo anaranjado en la imagen). Estará completa la inicialización cuando se visualice el mensaje de “Del Done”.





Inicialización del sistema – Método 2

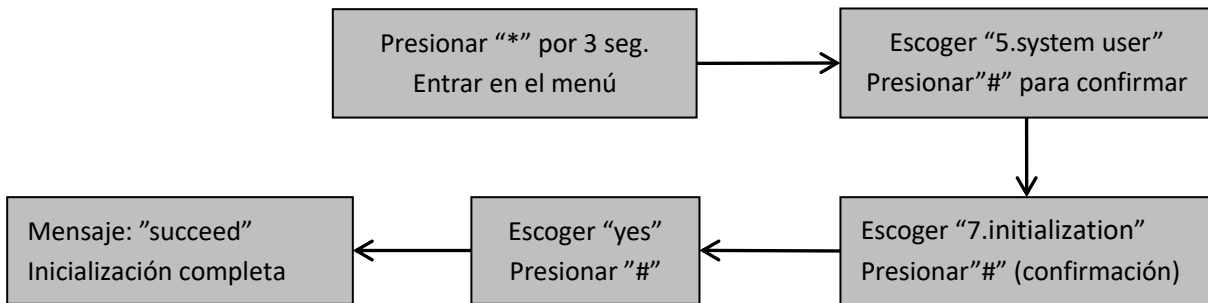

Gestión de usuarios

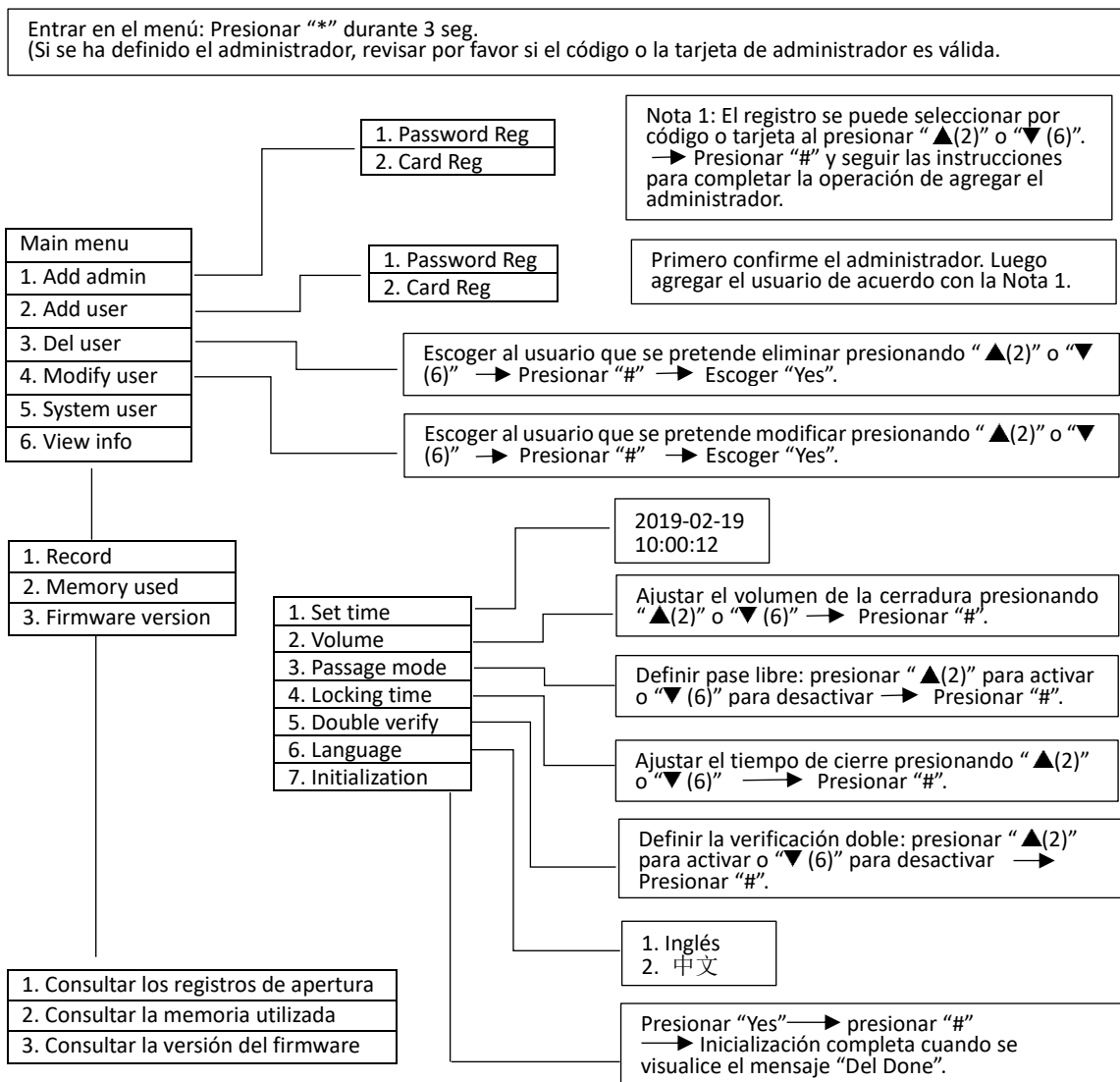



Triplow W

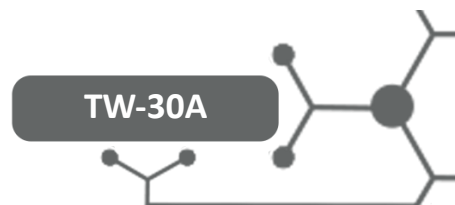

Lista de componentes

Imagen				
Nombre	Panel frontal (1)	Panel trasero (1)	Manual de instrucciones (1)	Cerradura mecánica (1)
Imagen				
Nombre	Contraplaca (1)	Tornillo de fijación para la contraplaca (4)	Llaves mecánicas (3)	Llave MF (Tag Mifare) (Opcional)
Imagen				
Nombre	Cuadrillo (2)	Pasador dividido de fijación del cuadrillo (1)	Tornillo de fijación (3)	Manguito roscado (3)





Triplow W







Imagen				
Nombre	Caucho impermeable de protección (2)	Tornillos de fijación 1 (2)	Tornillos de fijación 2 (4)	TW-GATE (Opcional)



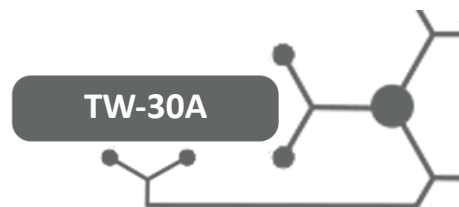

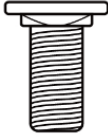
Triplow



Garantía

Nombre del Cliente: _____

Contacto del Cliente: _____

Fecha de la Compra: _____

Producto: _____

Modelo: _____

Nota:

1) Por favor, guarde este manual para que pueda usarlo cuando necesite del servicio de garantía.

2) La garantía tiene una vigencia de dos años a partir de la fecha de la compra.

3) Los equipos están protegidos contra defectos de fábrica por la garantía, por dos años a partir de la fecha de la compra.

La garantía no protege contra las averías causadas por el mal uso del sistema, por una mala instalación eléctrica no revisada por Triplow, por desastres naturales tales como: tormentas, inundaciones u otras similares, ni por el reemplazo de los componentes de desgaste que dependen del uso.

Sello y Firma del Comerciante

