

Cerradura Electrónica de Gestión por Smartphone



ATENCIÓN:

1. Guardar las llaves mecánicas en un lugar seguro y diferente del lugar de instalación de la cerradura, para que en casos de emergencia/avería, se pueda abrir mecánicamente la puerta.
2. Poner atención al nivel de la batería para poder reemplazar las pilas oportunamente.
3. Leer con cuidado el manual antes de hacer la instalación y guardarlo para su uso futuro.





Triplow W



Dimensiones

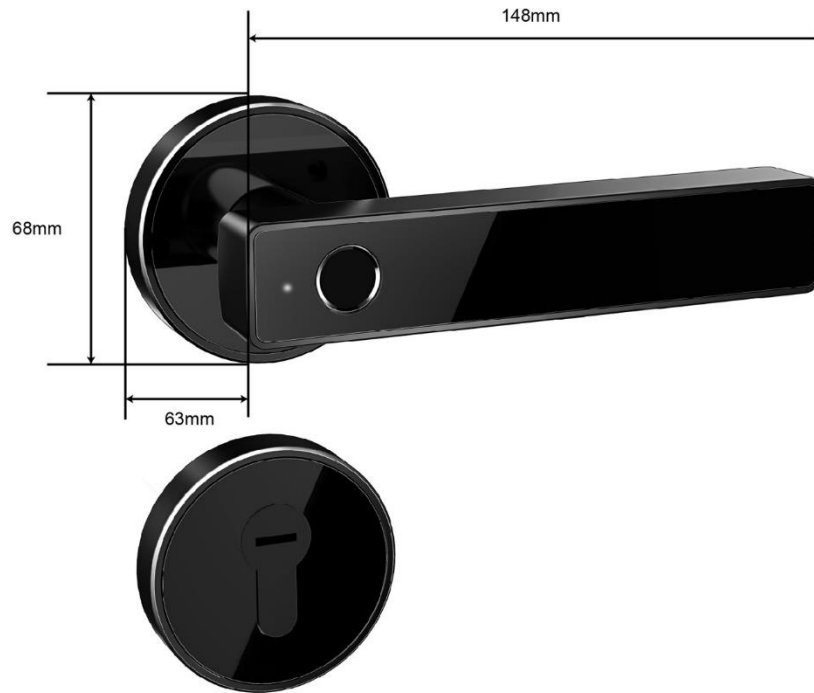

Tipos de Caja/ Cerradura Mecánica

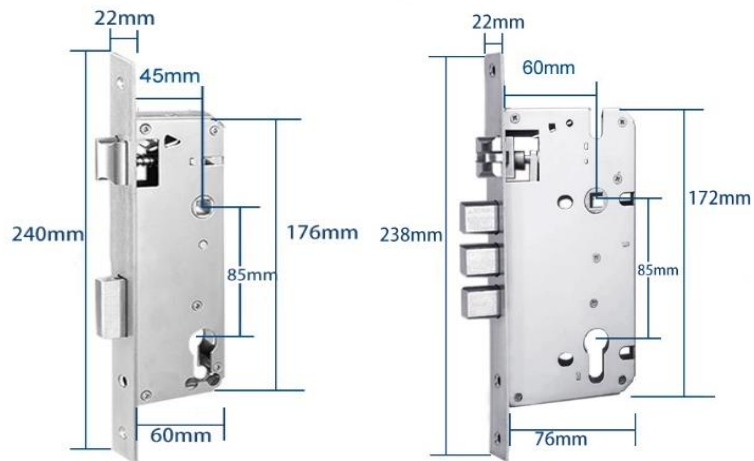

45*85	60*85 (seguridad)
Puertas de Madera/Metal	Puertas de Madera/Metal





Instalación

1.1 Diagrama de Instalación

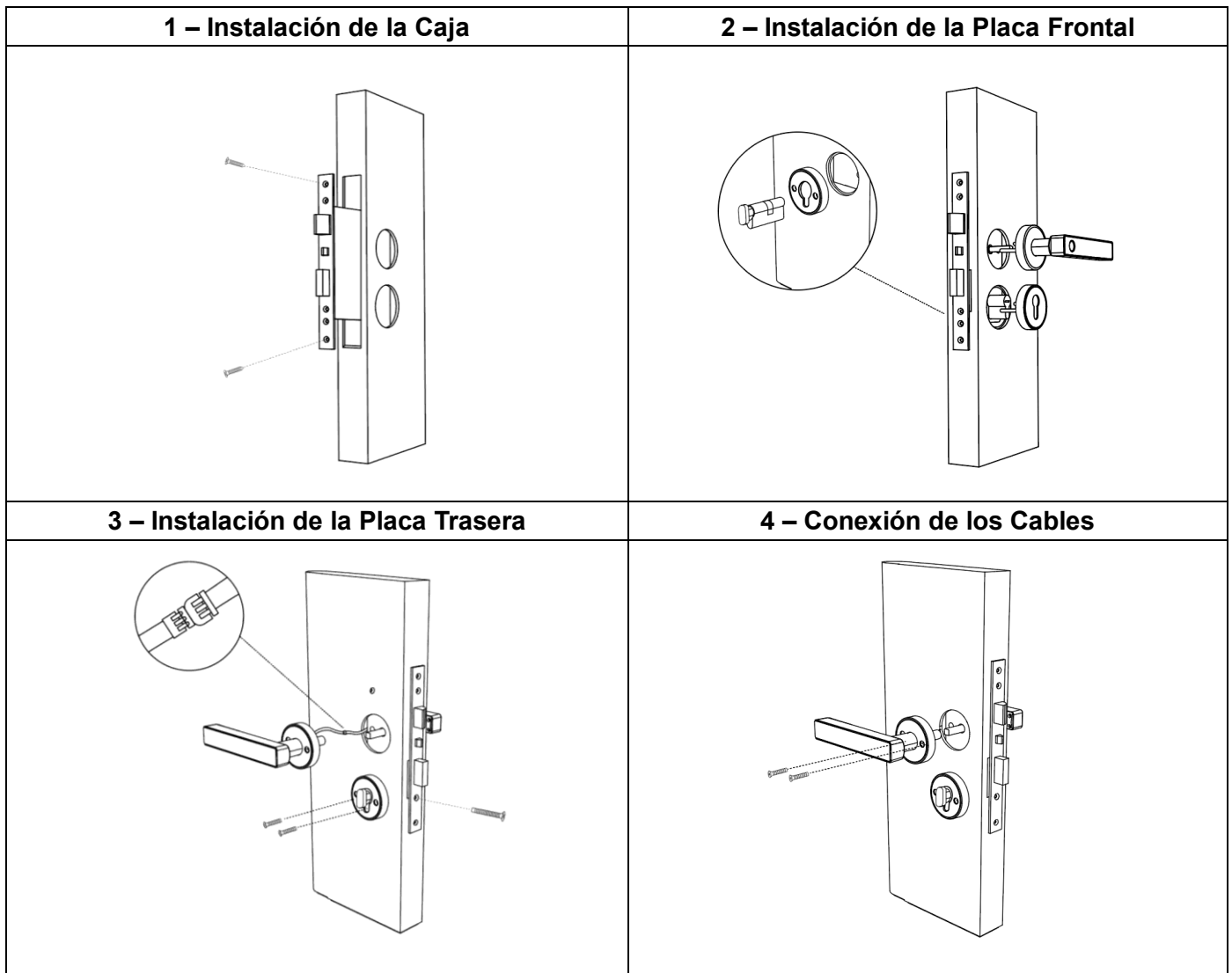



Especificaciones Técnicas

Modelo	TW21N FP
Material	SS304
Tamaño de las manijas	148*27
Tipos de apertura	Bluetooth Llave mecánica Huella digital
Color	Plata Negro
Tipos de puerta	Puerta de madera/metal Puertas correderas
Tensión/baterías	6V/4x AAA
Grosor de la puerta	30-50mm
Capacidad de datos	Ilimitado: gestión realizada por APP
Temperatura de funcionamiento	-25°C +60°C
Humedad de funcionamiento	20% ~ 90%
Alarma de tensión	Menor a 4.5V
Porcentaje de rechazo de la huella digital	<0.01%
Porcentaje de aceptación de la huella digital falsa	<0.00003%



Inicialización de la cerradura:

Abrir el compartimento de las pilas en el panel trasero/interior y presionar el botón de RESETEO durante 5 segundos.

(El botón de RESETEO está marcado en anaranjado en la imagen).



Aplicación para Smartphone

Descarga de la aplicación TTLOCK

Descargar la aplicación en la Play Store/App Store de su smartphone - Android o iOS (Se puede usar el código de QR a continuación para ser direccionado a la aplicación).



Crear una cuenta en la aplicación



The screenshot shows the registration interface of the Triplow application. The top navigation bar has 'Iniciar Sessão' on the left and 'Registo' on the right, with a back arrow between them. The 'Registo' button is highlighted with an orange box and labeled '1'. Below the navigation bar, there are two tabs: 'Telefone' (selected) and 'E-mail', both highlighted with an orange box and labeled '2'. The main form area includes a hand icon with a key, a field for 'Número Telefone / E-mail', a 'Password' field, and a 'Confirmar Password' field. The 'País / Região' is set to 'Portugal +351'. Below these fields is a 'Código de verificação' field with an 'Obter Código' button highlighted with an orange box and labeled '3'. At the bottom, there is a large 'Registo' button highlighted with an orange box and labeled '4'. A 'Recuperar Password?' link is visible below the login button.

1. Presionar **Registo** para crear una cuenta.
2. Seleccionar el modo de registro por **teléfono**.
3. Seleccionar el país de su operador de telecomunicaciones y luego de llenar los datos hacer click en **Obtener código**. Va a recibir un SMS con el código de validación.
4. Después de ingresar el código recibido hacer click en **Registo**.



Primer Login

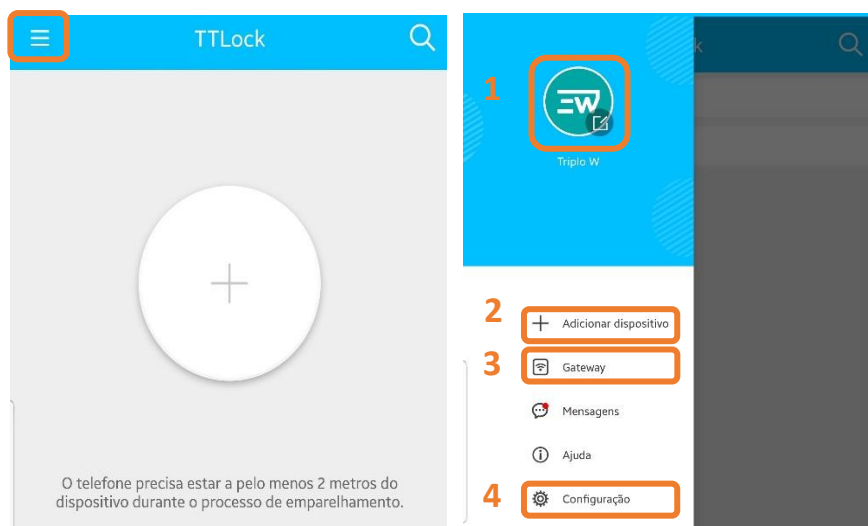

En la esquina superior izquierda, hacer click en el icono de perfil creado para las siguientes opciones:

1. **Gestión de perfil** – Foto de perfil, alteración de las credenciales de acceso o nombre, etc.
2. **Agregar dispositivo** – Agregar un nuevo control de acceso.
3. **Gateway** – Agregar y administrar los dispositivos TW-GATE.
4. **Configuración** – Ajustes de la aplicación y transferencia de equipos para otras cuentas.

Agregar dispositivo

Asegurarse de que el dispositivo se encuentra conectado a la alimentación eléctrica antes de comenzar con la configuración, se recomienda hacer un RESETEO.





Triplow



- 1 Presionar **Agregar dispositivo** o “+”.
- 2 Seleccionar **Cerradura**.
- 3 Activar dispositivo (pasar el dedo sobre el sensor de huella digital) o presionar continuamente el botón de RESET hasta que emita una señal sonora seguida de dos bips. Presionar **Siguiente**.
- 4 A continuación, la aplicación va a buscar el control de acceso vía Bluetooth:
 1. En la app del móvil va a aparecer el nombre y el símbolo + (si no aparece el símbolo + será necesario hacer el RESETEO).
 2. Presionar el símbolo + para terminar la sincronización inicial.
- 5 Asignar un nombre al control de acceso agregado y presionar **OK**.



Gestión del dispositivo

Menú principal del dispositivo

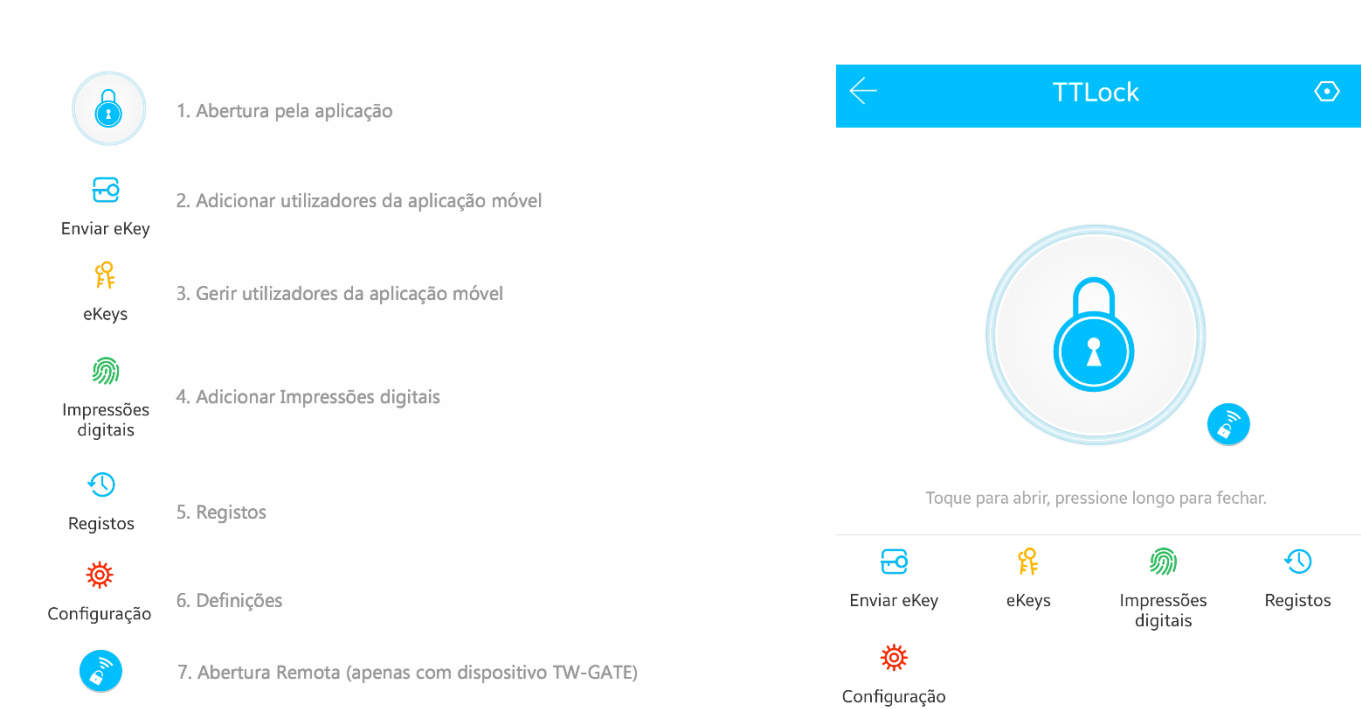

The image shows two parts of the application interface. On the left is a vertical menu with seven items, each with an icon and a description in Portuguese. On the right is a screenshot of the 'TTLock' screen, which features a large lock icon in the center and several smaller icons at the bottom for different unlocking methods.

Menú principal del dispositivo:

1. Abertura pela aplicação
2. Adicionar utilizadores da aplicação móvel
Enviar eKey
3. Gerir utilizadores da aplicação móvel
eKeys
4. Adicionar Impressões digitais
Impressões digitais
5. Registos
6. Definições
Configuração
7. Abertura Remota (apenas com dispositivo TW-GATE)

TTLock interface:

TTLock

Toque para abrir, pressione longo para fechar.

Enviar eKey, eKeys, Impressões digitais, Registos, Configuração

Apertura por medio de la aplicación/teclado

- Presionar el símbolo 

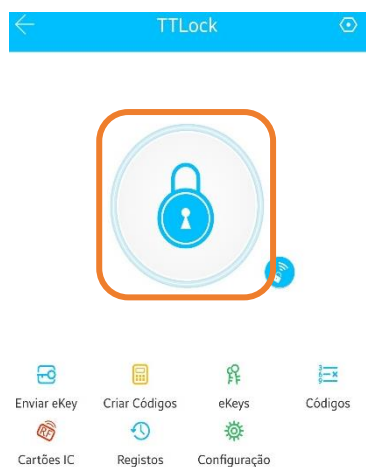

The image shows the 'TTLock' screen with the large lock icon in the center highlighted by an orange square. Below the lock icon are several smaller icons for different unlocking methods.

TTLock

Enviar eKey, Criar Códigos, eKeys, Códigos, Cartões IC, Registos, Configuração

Nota: Esta función se encuentra sólo estando cerca de la cerradura (localmente) por medio de Bluetooth.



Agregar las huellas digitales

- Seleccionar **Huellas digitales**

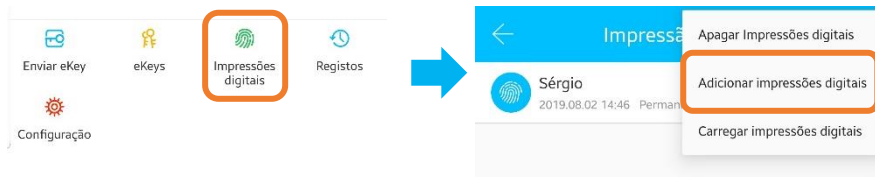

- Para lograr grabar una huella digital se tiene que estar junto a la cerradura y esperar a la sincronización y seguir las instrucciones de la aplicación.

Gestión de las huellas digitales asignadas



- **Huella digital** – Gestión de las huellas digitales creadas hasta el momento. Se pueden eliminar si todo el proceso se realiza de forma local por medio de Bluetooth o con el dispositivo TW-GATE.

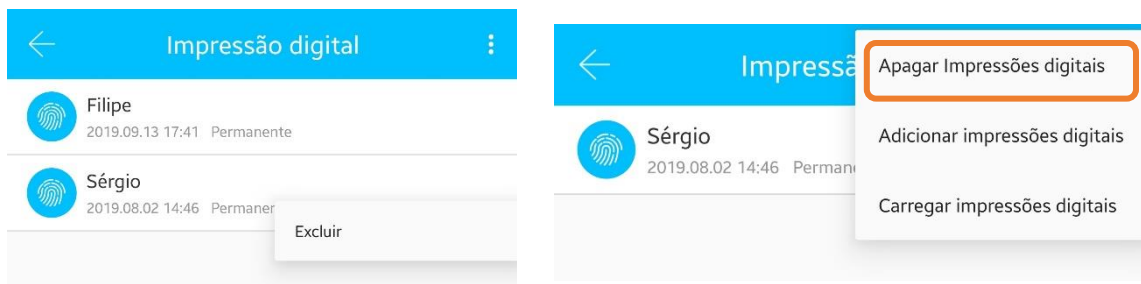

Eliminar huella digital:
Presionar continuamente la huella digital a ser eliminada hasta que aparezca la opción **Eliminar**.

Eliminar todas las huellas digitales:
Entrar en el menú en la esquina derecha y presionar **Eliminar huellas digitales**.



Registro de las aperturas

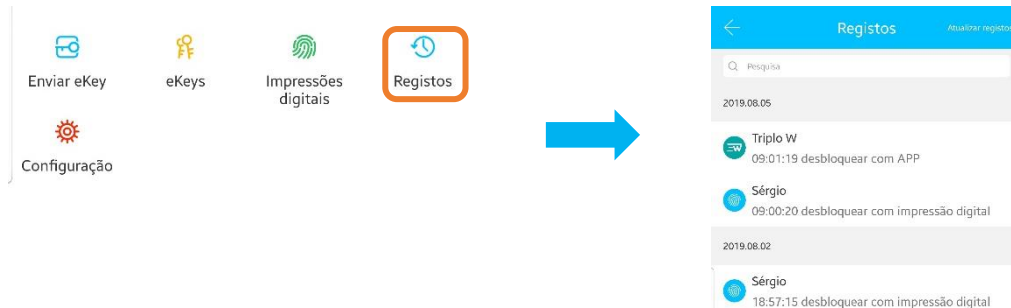

Todo este proceso se tiene que realizar de forma local, por conexión vía Bluetooth o vía WIFI con el dispositivo TW-GATE.

Configuración del dispositivo

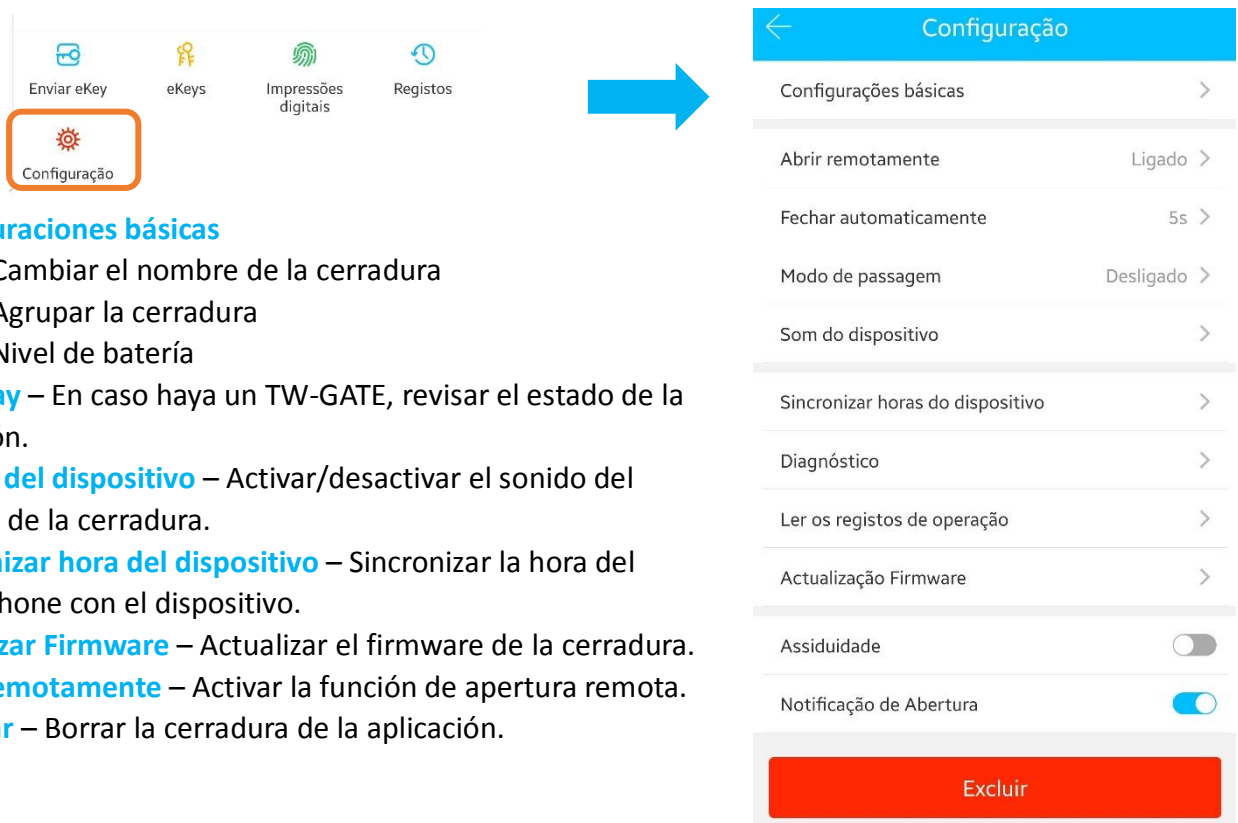

Configuraciones básicas

- Cambiar el nombre de la cerradura
- Agrupar la cerradura
- Nivel de batería

Gateway – En caso haya un TW-GATE, revisar el estado de la conexión.

Sonido del dispositivo – Activar/desactivar el sonido del teclado de la cerradura.

Sincronizar hora del dispositivo – Sincronizar la hora del smartphone con el dispositivo.

Actualizar Firmware – Actualizar el firmware de la cerradura.

Abrir remotamente – Activar la función de apertura remota.

Eliminar – Borrar la cerradura de la aplicación.

Todo este proceso se tiene que realizar de forma local, con conexión por Bluetooth o por WIFI con el dispositivo TW-GATE.





Agregar Gateway (Opcional)

Significado de la Luz del Gateway



El gateway se está conectando a la alimentación.

- Luz intermitente azul – rojo, el gateway se está preparando para el emparejamiento.
- Luz azul – Conectado a internet.
- Luz roja – Falla al conectar a la red.

Emparejamiento del gateway con la APP

- Entrar en la app**
- Presionar "☰"**
- Seleccionar "GATEWAY"**
- Seleccionar "G2"**
- Conectar el gateway a la alimentación.**
- Seleccionar "G2"**
- Menú de configuración de la red WIFI**
- Llenar los datos para conectar a la red de internet WIFI.**

Después de agregar el gateway con éxito, la aplicación va a buscar automáticamente los dispositivos al alcance del gateway.









⚠️ **Atención:** Si se excede el tiempo, desconectar el gateway de la alimentación y volver a conectar.

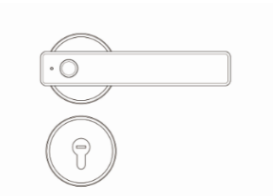
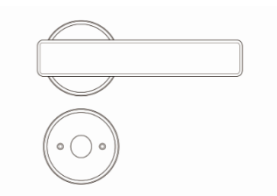

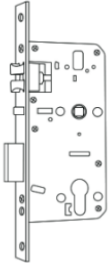

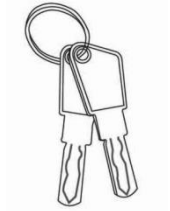
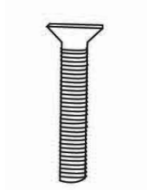
Triplow W



			
Placa frontal	Placa trasera	Manual de instrucciones	Cerradura mecánica
1	1	1	1
			
Cilindro mecánico	Llaves mecánicas	Tornillo de fijación	Tornillo de fijación de la contraplaca
1	2	4	4
			
Manguito roscado (tamaños diferentes)	TW-GATE (opcional)		
8	4		





Garantía

Nombre del Cliente: _____

Contacto del Cliente: _____

Fecha de la Compra: _____

Producto: _____

Modelo: _____

Nota:

- 1) Por favor, guarde este manual para que pueda usarlo cuando necesite del servicio de garantía.
- 2) La garantía tiene una vigencia de dos años a partir de la fecha de la compra.
- 3) Los equipos están protegidos contra defectos de fábrica por la garantía, por dos años a partir de la fecha de la compra.
La garantía no protege contra las averías causadas por el mal uso del sistema, por una mala instalación eléctrica no revisada por Triplow, por desastres naturales tales como: tormentas, inundaciones u otras similares, ni por el reemplazo de los componentes de desgaste que dependen del uso.

Sello y Firma del Comerciante

