



TRIPLO W
Chamamos Segurança!

TW400K

Guía de instalação
Manual del usuario

Huella dactilar, teclado táctil, lector de tarjetas con conexión Bluetooth/WiFi



Bluetooth
4.1



* ap en como co
mgateway

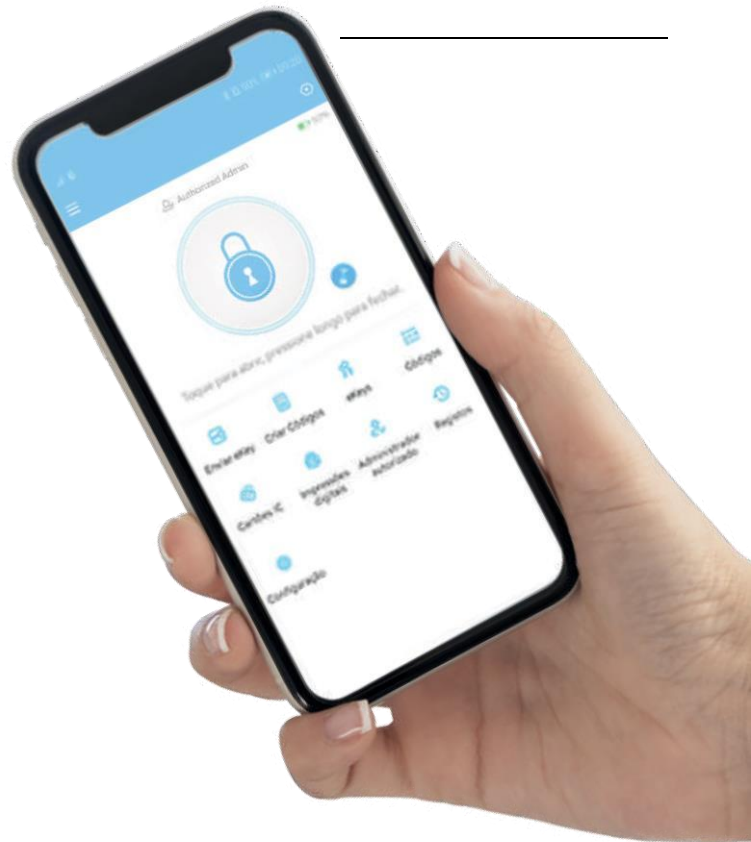

Leia o manual com atenção antes da instalação e guarde-o para uso futuro.

Dimensiones

1

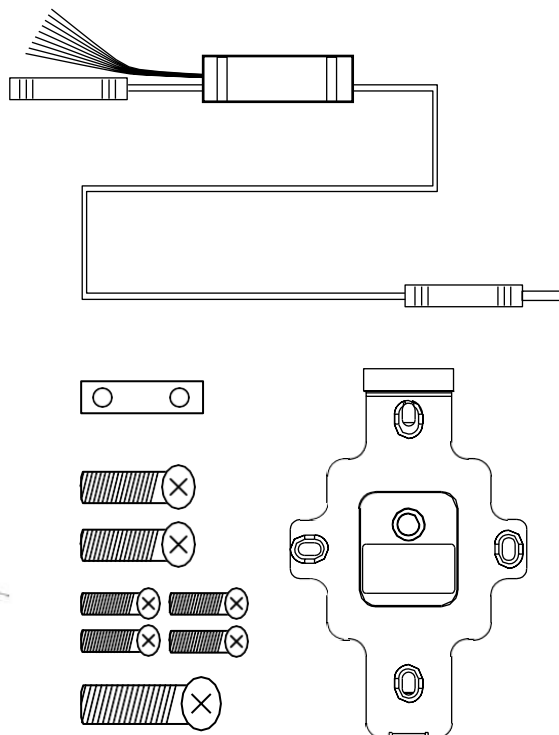
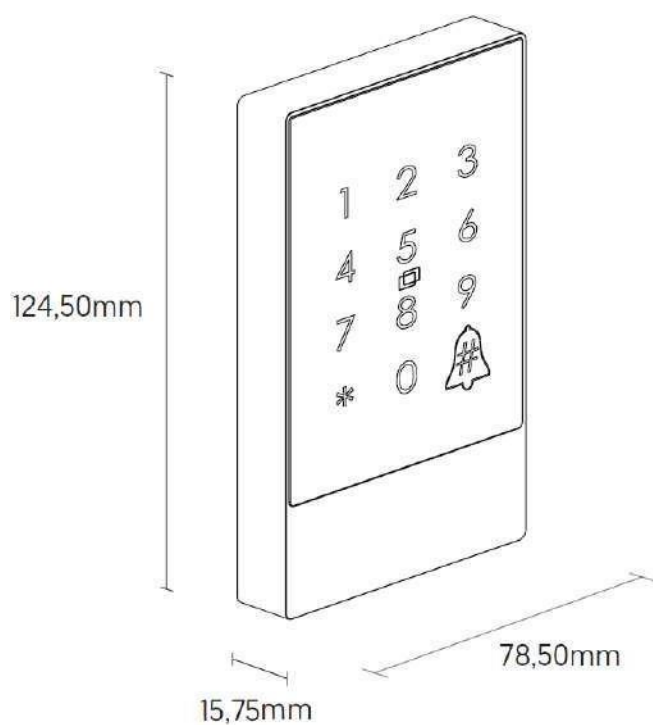

NO INCLUIDO (opcional)
Puerta de enlace para Wi-Fi

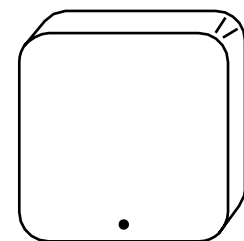

TW - PUERTA

Especificaciones técnicas

MATERIAL	Aluminio
COLOR	Plata / Negro
DIMENSIONES (mm)	125 x 79 x 18,5 mm
PESO (KG)	1,1 kilogramos
GRADO DE PROTECCIÓN	IP66
TIPOS DE APERTURA	Huella dactilar, Bluetooth 4.1, APP, Código, Tarjeta Proximidad
SOFTWARE COMPATIBLE	TTLock, TTHotel, TTRenting
VOLTAJE	12 V CC
CONSUMO (FUNCIONAMIENTO)	1 A
CONSUMO (EN ESPERA)	15 mA
CAPACIDAD DE DATOS	100 tarjetas
TEMPERATURA DE TRABAJO (°C)	- 20° ~ +65°
HUMEDAD DE TRABAJO (%)	30%~95%
DISTANCIA DE LECTURA	< 55 mm
TIEMPO DE RECONOCIMIENTO (/s)	1,5 segundos
PUERTA	No incluido, necesario para Wi-Fi

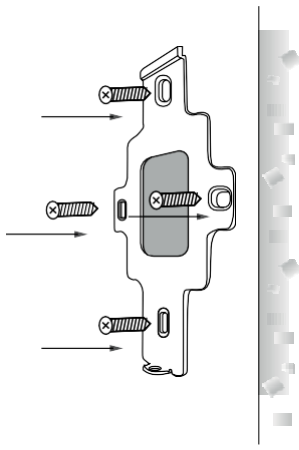

en
el
hacia

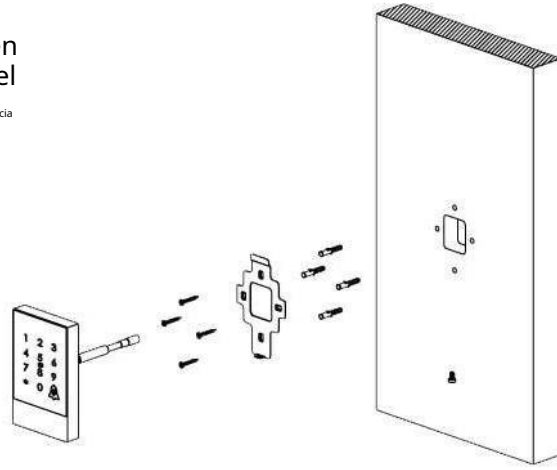

aire
el

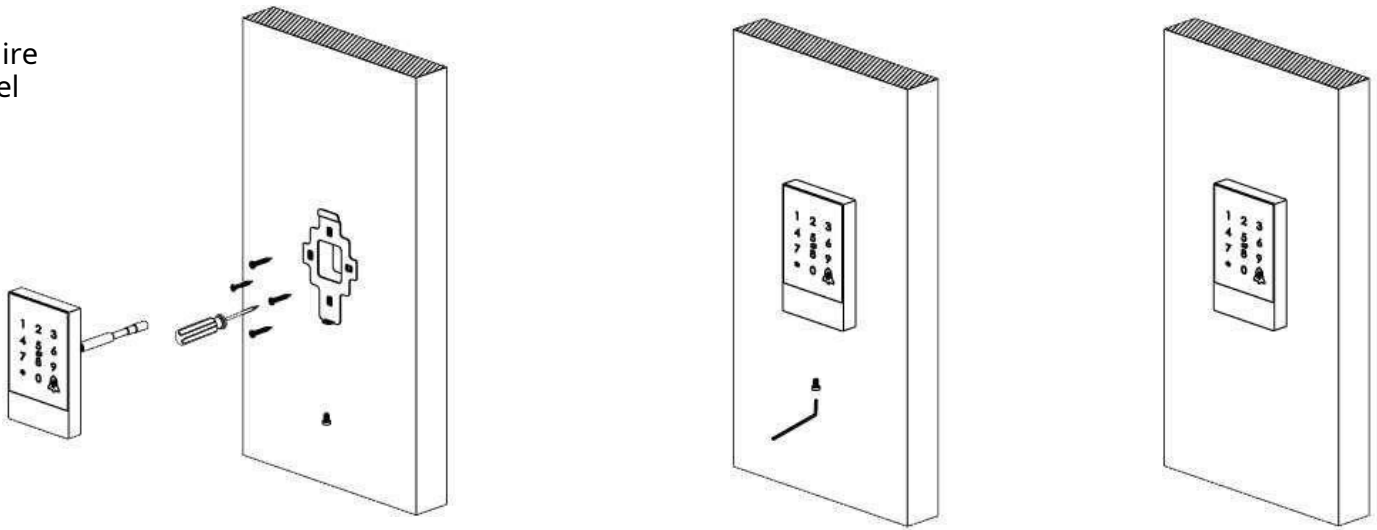

Fuente de alimentación

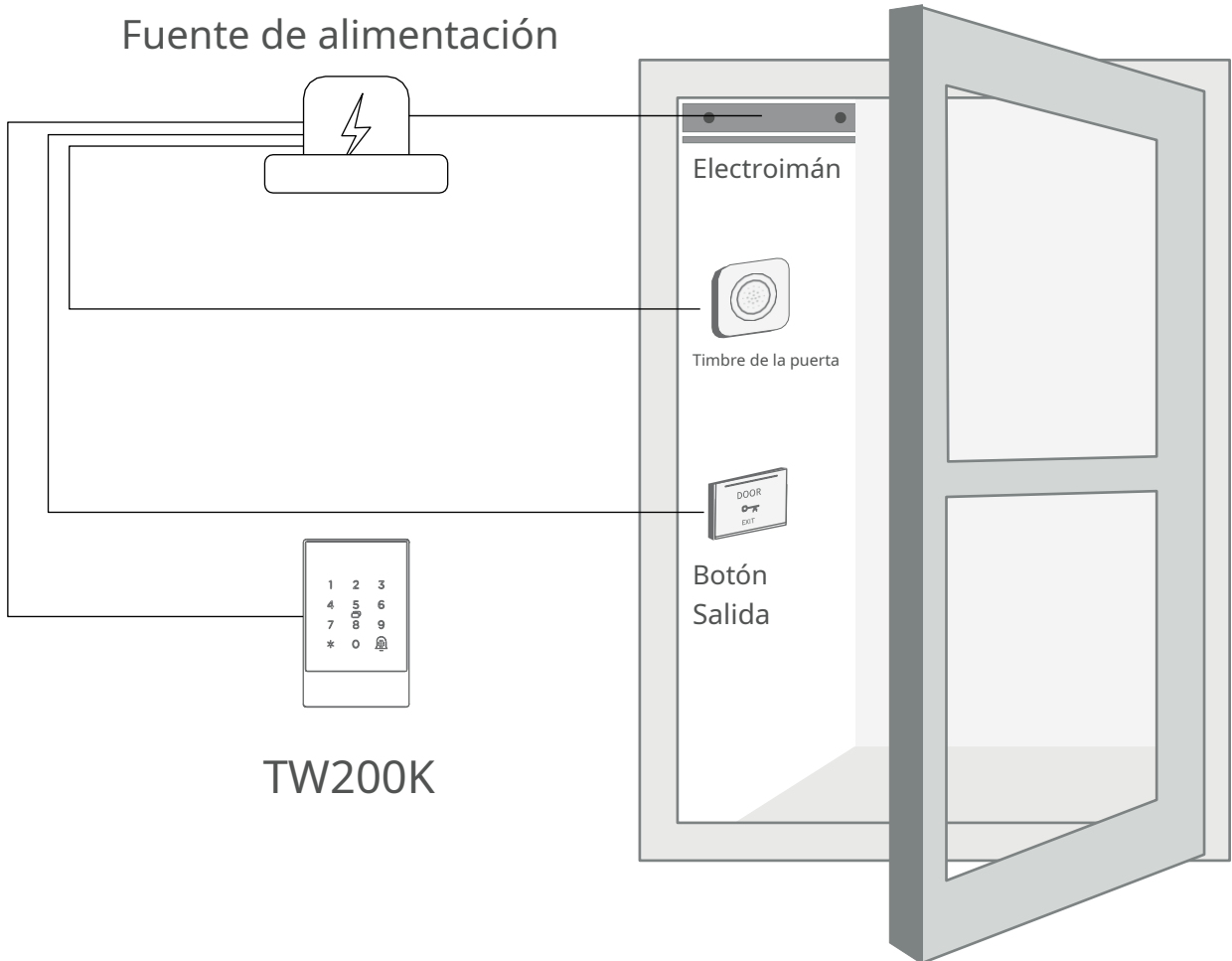

Esquema eléctrico

Fuente de Alimento EI K80

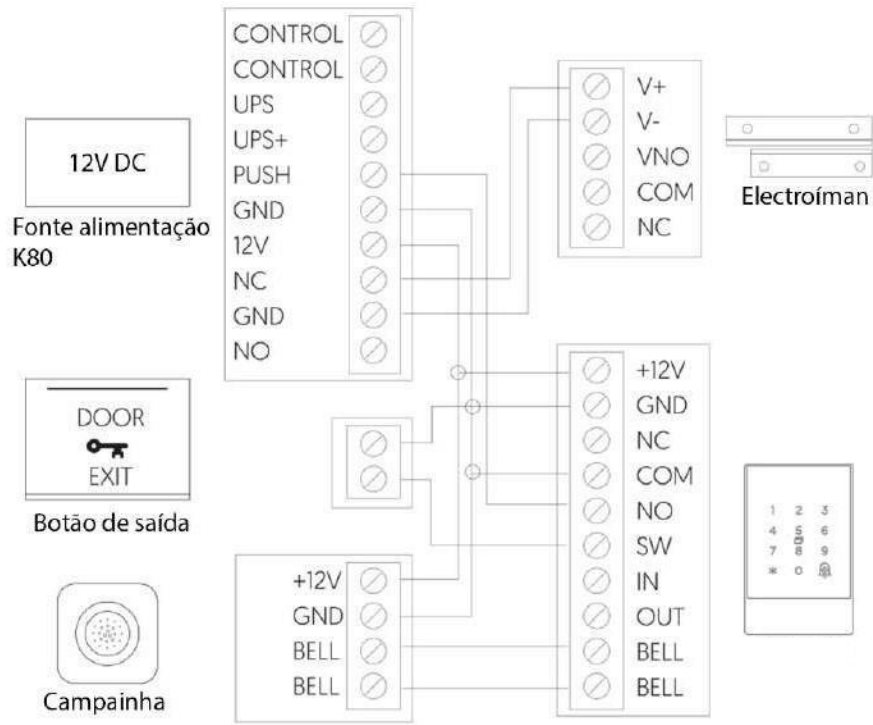

Fuente de Alimento Común

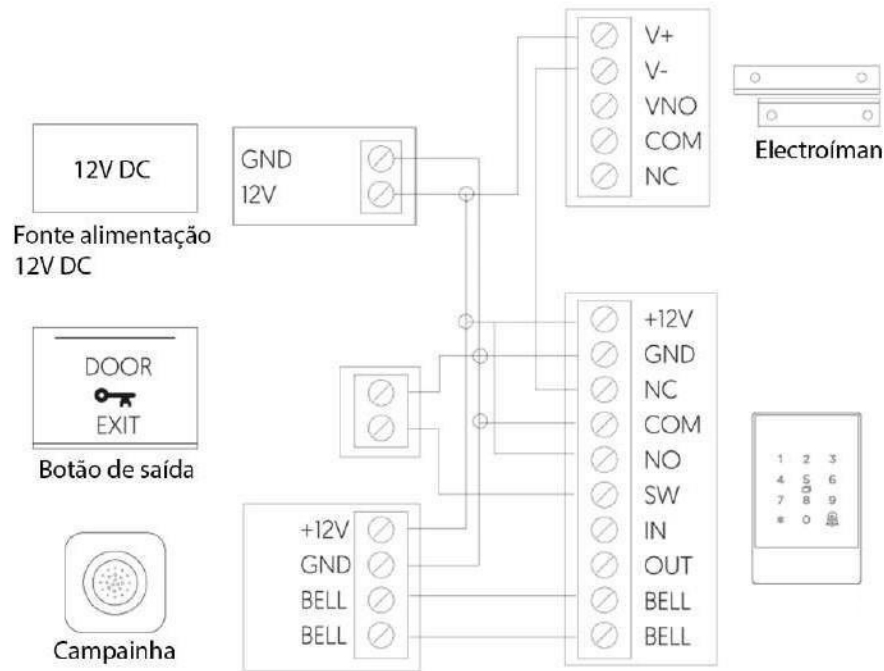

- Rojo: 12 V CC
- Negro: GND
- Amarillo: NC
- Blanco: CON
- Verde: NO
- Azul: SO
- Naranja: CAMPANA 1
- Gris: CAMPANA 2

DC12V

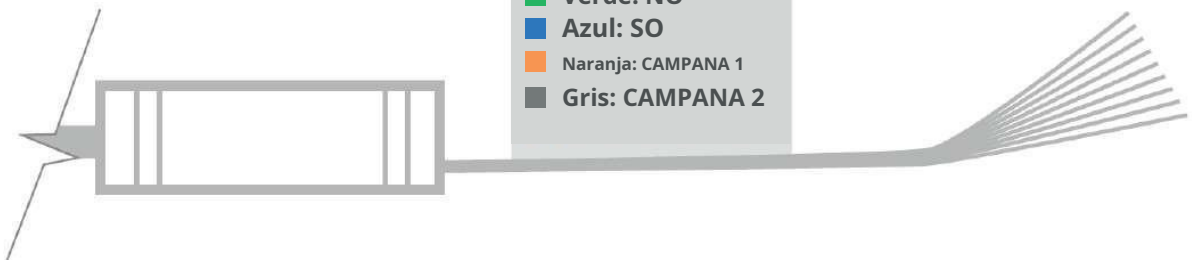

Reanudar

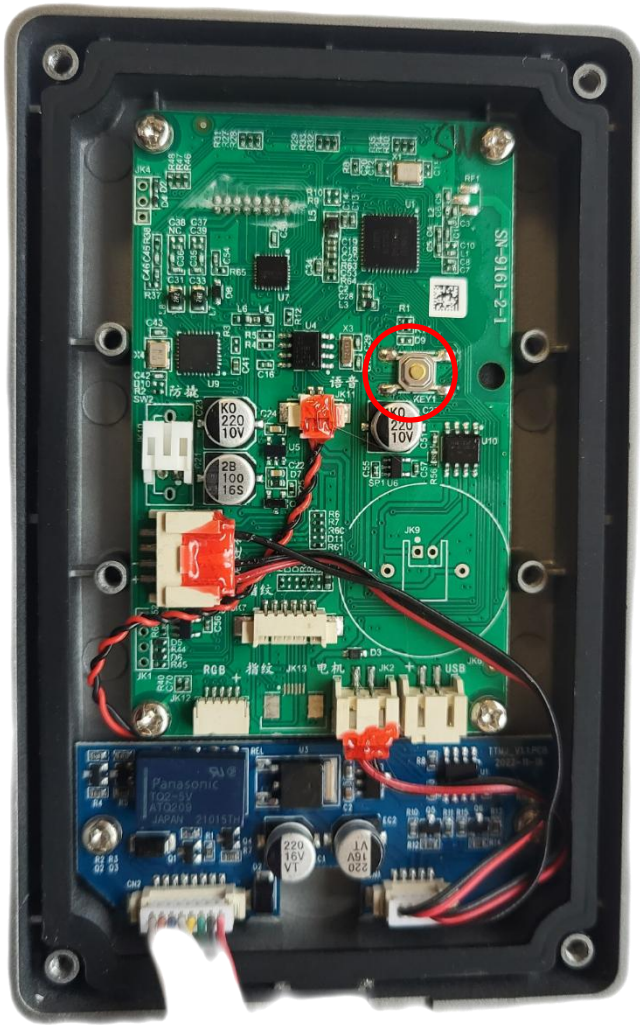

Para reiniciar el producto, debes desatornillar la parte trasera.

Con el equipo conectado,
Presione el botón dorado que se muestra en la imagen al costado durante unos segundos e ingrese el código 000# en el teclado.

El proceso será exitoso si al final el dispositivo dice "Administrador eliminado exitosamente"