



# Triplow W

## FICHA TÉCNICA

Mini trinco eléctrico de estilo europeu

YS-139 NO



### Características Técnicas

Dimensões (mm)	90 x 35 x 67
Peso (Kg)	0.3 Kg
Força	500 Kg
Voltagem (V)	12V DC
Corrente (mA)	12V DC / 550mA
Modo de fecho	Fail secure, sem alimentação porta fechada (NC)
Temperatura de trabalho	-10~55°C
Humidade de trabalho	0~90% (sem condensação)
Adaptável para	Portas de madeira, metal e PVC

### Dimensões

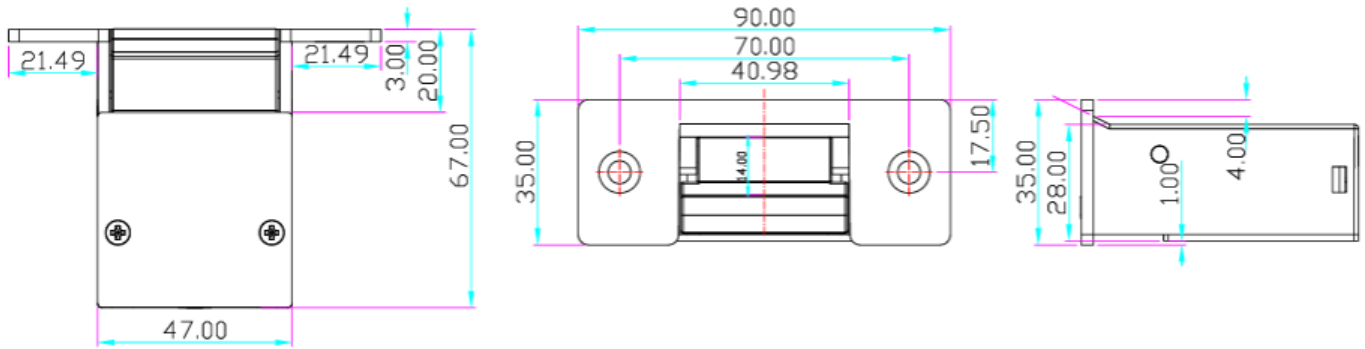

### Instalação

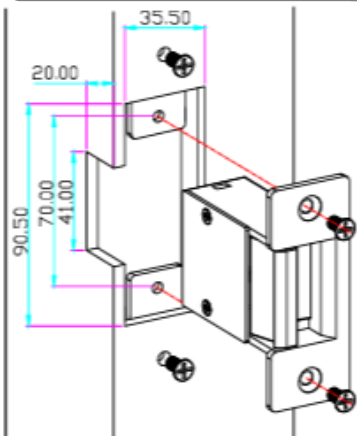

#### ATENÇÃO:

Não manter o trinco eléctrico com corrente durante muito tempo, quando conectado com um controlo de acessos o tempo de abertura não deve exceder os 10 segundos.